

## MP-Trådtegar

kan kombineras med andra delsystem – ett system med många gemensamma tillbehör.

Trådstegen är enkel att forma och ett utmärkt komplement till t ex kabelstegen.

Använd våra kabelstegar för huvudinstallation och fördela/förgrena med trådstegar.

Trådstegar med tillbehör kan vid förfrågan fås lackerade i valfri kulör.

## Potentialutjämning

Provningsanstalten i Borås har gjort mätningar motsvarande SS-EN 60335-1. Alla MP-Trådstegar klarar ställda krav **utan skruv**, se sid 8.

Val av ytbehandling

Potentialutjämning

Kabelstegar

Kabelrännor/  
Armaturskenor

## Trådstegar

Montageprofiler

Ankarskenor

Vinkelprofiler

MP-19"-stativ

Potentialanslutning

Kabelhållare

Takfäste/betongskruv

Uttagsstavar/poster

Golvboxar

Väggkanaler

E-nr, vikt, förp

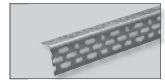
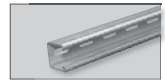

# Trådsteigar

## Trådsteigar

Siffrorna anger sidnr.

Trådsteigar  
Siffrorna anger sidnr.

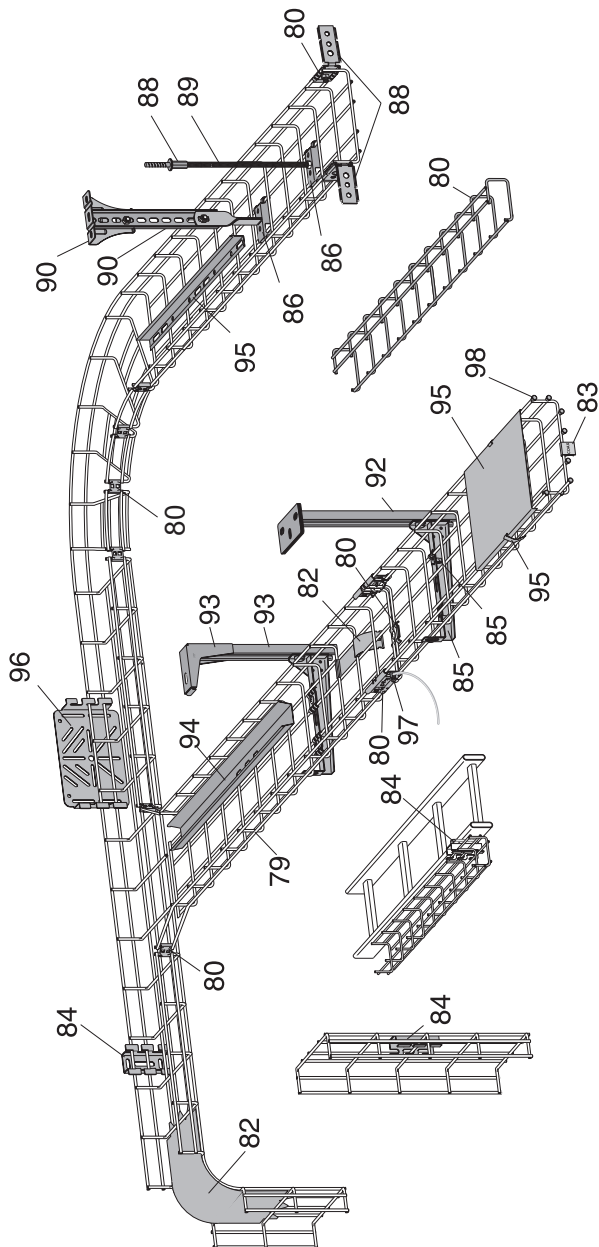

Monteringskruv, se sidan 98

## Trådsteige – 2,5 m

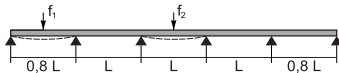
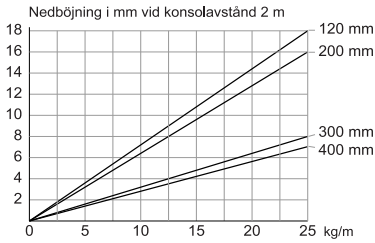
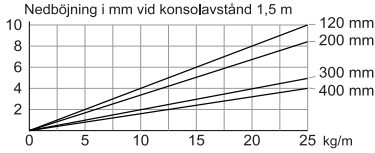

Diagrammet gäller för ett innerfack  $f_2$  dvs alla fack utom de två yttersta, för att få samma lastvärde i ytterfacken  $f_1$  skall konsolavståndet vara 80% av ett innerfack.

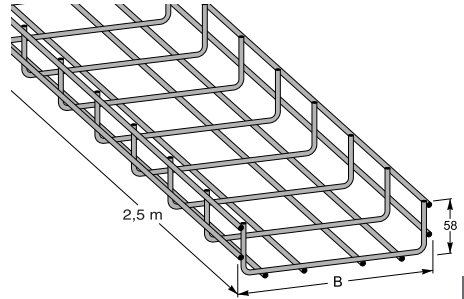

Diagrammet visar nedböjningen vid  $L=1,5$  m och  $L=2$  m konsolavstånd. Brottlast:  $\geq 1,7$  ggr belastningen. Ändarna på tvärtrådarna är fasade.

Trådsteigar med tillbehör kan fås lackerade i valfri kulör.

B	Zink 10 $\mu\text{m}$	E-nr	Zink 60 $\mu\text{m}$	E-nr	Syrafast	E-nr	Vit	E-nr	Tråd- $\emptyset$
55	MP-719 E	11 163 91	MP-719 Z	11 163 94	MP-719 R	11 163 97	MP-719 V	11 163 93	4 mm
75	MP-720 E	11 164 00	MP-720 Z	11 164 03	MP-720 R	11 164 06	MP-720 V	11 164 02	4 mm
120	MP-722 E	11 164 09	MP-722 Z	11 164 12	MP-722 R	11 164 15	MP-722 V	11 164 11	5 mm
200	MP-723 E	11 164 18	MP-723 Z	11 164 21	MP-723 R	11 164 24	MP-723 V	11 164 20	5 mm
300	MP-724 E	11 164 27	MP-724 Z	11 164 30	MP-724 R	11 164 33	MP-724 V	11 164 29	5 mm
400	MP-725 E	11 164 36	MP-725 Z	11 164 39	MP-725 R	11 164 42	MP-725 V	11 164 38	6 mm
500	MP-726 E	11 164 45	MP-726 Z	11 164 48	MP-726 R	11 164 51	MP-726 V	11 164 47	6 mm
600	MP-727 E	11 164 54	MP-727 Z	11 164 57	MP-727 R	11 164 60	MP-727 V	11 164 56	6 mm

## Trådsteige "light" – 3 m

Trådsteige "Light" i pre-galvaniserad tråd avsedd för lätta laster.

Alla tillbehör avsedda för trådsteigar passar även till "light" versionen. Klarar kraven för lätt kabelsteige enligt EL-AMA

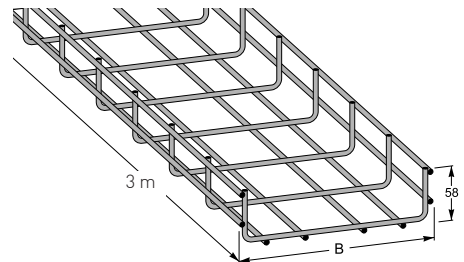

B	Zink 10 $\mu\text{m}$	E-nr	Tråd- $\emptyset$
55	MP-719 S3	11 164 63	4 mm
75	MP-720 S3	11 164 65	4 mm
120	MP-722 S3	11 164 67	4 mm
200	MP-723 S3	11 164 69	4 mm

Bokstaven i MP-nr anger ytbehandling enligt: (se även sid 4)

V = Vit  
B = Beige

NCS 0502-Y Gl 50  
NCS 2502-Y

R = Syrafast

# Trådsteigar

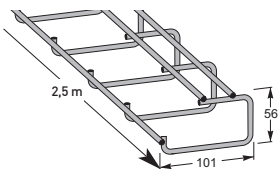

## Taktrådstege – 2,5 m

För montering direkt mot taket med universalbricka MP-731 S. Perfekt vid låga takhöjder och vid ROT-jobb. Helt öppen kabelförläggning från sidan. I betongtak – använd MP-betongskruv (se sid 136).

<b>Zink 10 µm</b>	<b>E-nr</b>
MP-729 E	11 164 71

## Skarvbeslag

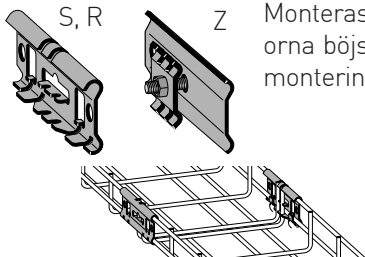

Monteras genom att fällas på stegens sida varefter låstungorna böjs upp med tång. Skarven kan vid behov låsas med monteringskruv, se sid 98.

Universalbrickan monteras underifrån (bredd 300 - 600 mm)

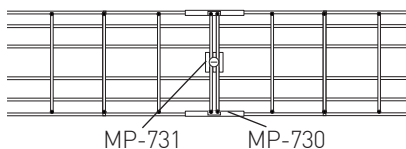

<b>Zink 20 µm E-nr</b>	<b>Zink 60 µm E-nr</b>	<b>Syrafast E-nr</b>	<b>Vit E-nr</b>
MP-730 S 11 165 10	MP-730 Z 11 165 13	MP-730 R 11 165 16	MP-730 V 11 165 12

## Hörnskarv

För tillverkning av L-, T- och X-avgreningar. Låses genom att man sticker en skruvmejsel genom ett av hålen och bockar in tungan mellan stegens trådar.

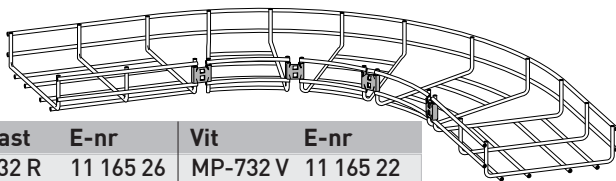
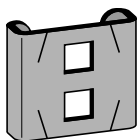

<b>Zink 20µm E-nr</b>	<b>Syrafast E-nr</b>	<b>Vit E-nr</b>
MP-732 S 11 165 20	MP-732 R 11 165 26	MP-732 V 11 165 22

## Universalbricka

Avsedd för universella infästningar i stegen samt för låsning av väggkonsoler och vinkelfästen. Vid bredderna 300 - 600 mm används universalbrickan i botten på trådstegen för att förstärka skarven (se nedan). Monteras med en monteringskruv, se sid 98.

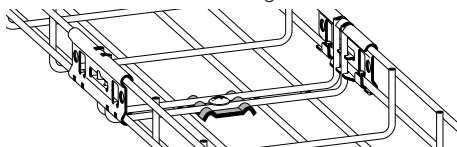
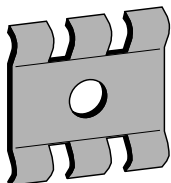

<b>Zink 20 µm E-nr</b>	<b>Zink 60 µm E-nr</b>	<b>Syrafast E-nr</b>	<b>Vit E-nr</b>
MP-731 S 11 165 30	MP-731 Z 11 165 33	MP-731 R 11 165 36	MP-731 V 11 165 32

## L-avgrening med radie

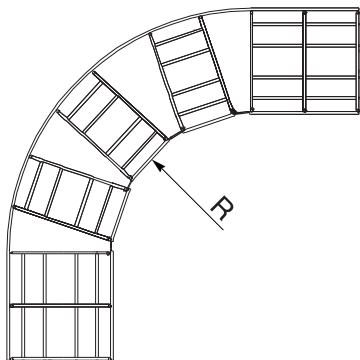

B	Klippta fack	Hörnskarv MP-732	Radie
75	1 st	1 st	
120	2 st	2 st	90 mm
200	4 st	4 st	260 mm
300	6 st	6 st	420 mm
400	8 st	8 st	580 mm

## L-avgrening med hörn

Trådstegarnas ena sidokant klipps bort, varefter de sammanfogas.

En universalbricka monteras ovanifrån och den andra underifrån.

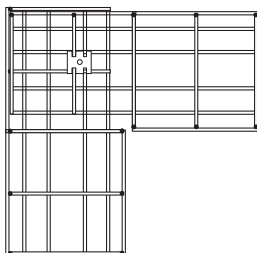

B	Universalbricka MP-731
75	2 st
120	2 st
200	2 st
300	4 st
400	4 st
500	4 st
600	4 st

## T-, X-avgrening

Den primära stegens sida klipps ur 100 mm bredare än den anslutande stegen. Den anslutande stegens sidor klipps upp och böjs utåt. Sammanfogning sker med två stycken **hörnskarvar – MP-732**.

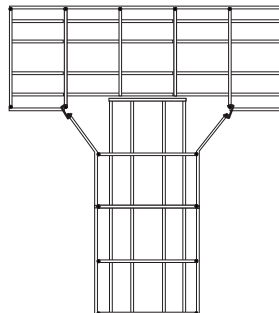

## Böjplåt

Böjplåten är tillverkad av aluminium och används vid upp- och nedgång med mjukare typer av kablar.

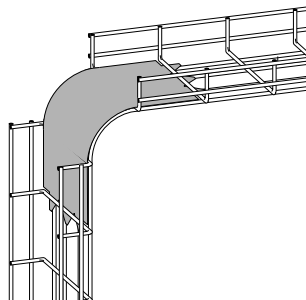
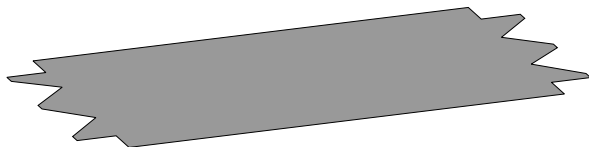

B	Aluminium	E-nr
120	MP-782 C	11 165 90
200	MP-783 C	11 165 93
300	MP-784 C	11 165 96
400	MP-785 C	11 165 99

## Radiebegränsare

Radiebegränsaren används för att skona känsliga kablar vid nedföring från trådstegen. Radiebegränsaren är tillverkad i aluminium och snäpps på trådstegen.

MP-786 C passar till bredd 200 mm, utom mittfack.

MP-787 C passar till bredd 300 mm, utom mittfack.

MP-788 C passar till bredderna 400, 500 och 600 mm, samt till mittfacken 120-600 mm.

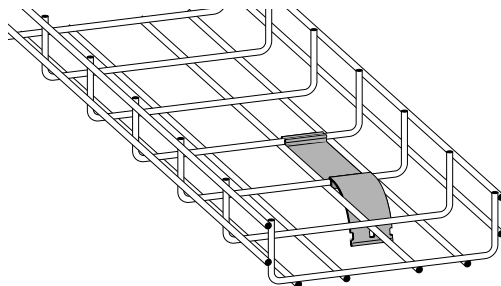
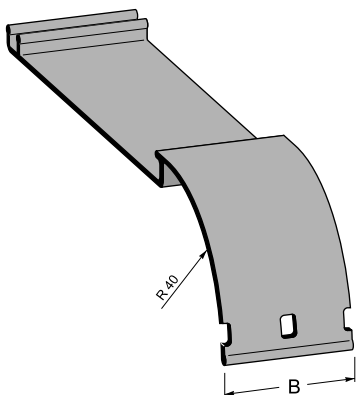

B	Aluminium	E-nr
34	MP-786 C	11 167 00
39	MP-787 C	11 167 01
53	MP-788 C	11 167 02

Bokstaven i MP-nr anger ytbehandling enligt: (se även sid 4)

**E** = Elzink 10 µm  
**S** = Zink 20 µm  
**A** = Aluzink 20 µm

**Z** = Zink SS-EN ISO1461  
**AZ** = Aluzink 25 µm (AZ 185)

## Märkskylt

Märkskylt som "snäpps" fast på trådsteigen.

10 st/förpackning.



MP-780 CO



MP-780 OP



MP-780 PA



MP-780 PO

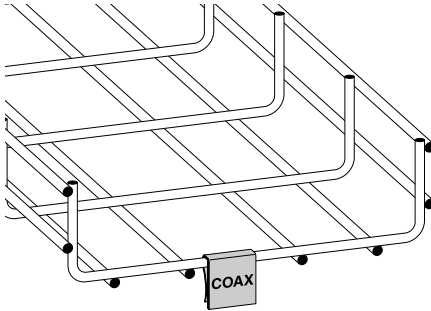

Plast	E-nr
MP-780 CO	11 167 10
MP-780 OP	11 167 11
MP-780 PA	11 167 12
MP-780 PO	11 167 13

## Montagetips radiebegränsare

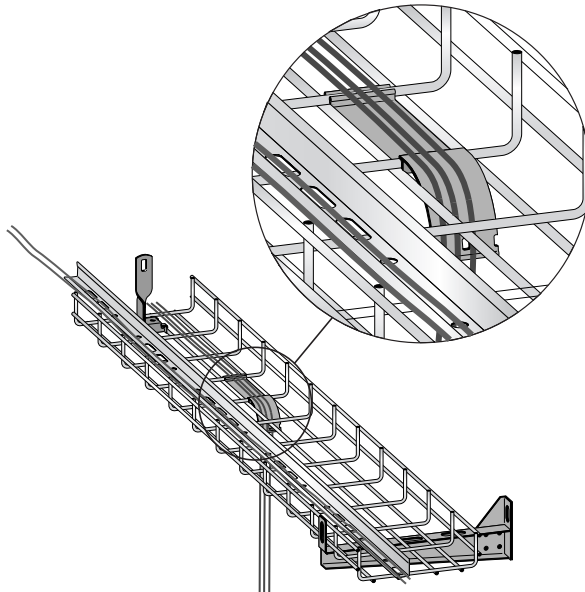

Bokstaven i MP-nr anger  
ytbehandling enligt:  
(se även sid 4)

V = Vit  
B = Beige

NCS 0502-Y Gl 50  
NCS 2502-Y

R = Syrafast

## Väggfäste mini

Väggfäste för upphängning av stegar horisontellt, vertikalt eller på högkant utefter väggar.  
Främst avsedd för bredderna 55 och 75 mm.

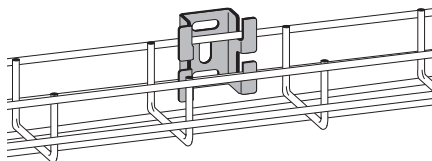
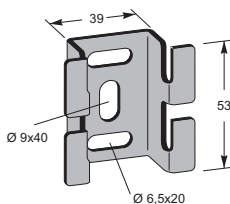

Zink 20 µm	E-nr	Zink 60 µm	E-nr	Syrafast	E-nr	Vit	E-nr
MP-734 S	11 165 85	MP-734 Z	11 165 87	MP-734 R	11 165 88	MP-734 V	11 165 86

## Väggfäste

Väggfäste för upphängning av stegar horisontellt, vertikalt eller på högkant utefter väggar.  
Främst avsedd för bredderna 75 och 120 mm.

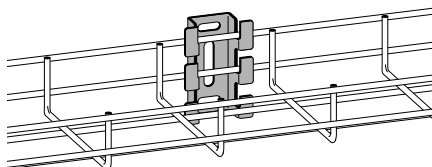
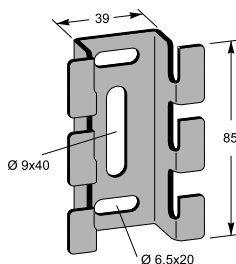

Zink 20 µm	E-nr	Zink 60 µm	E-nr	Syrafast	E-nr	Vit	E-nr
MP-735 S	11 166 03	MP-735 Z	11 166 06	MP-735 R	11 166 09	MP-735 V	11 166 05

## Fästbygel

Fästbygel används tillsammans med väggfäste (MP-735) för upphängning av MP-Trådsteigar på främmande kabelsteigar.

För infästning i MP-Kabelsteigar fästs MP-735 direkt i sidoprofilen.

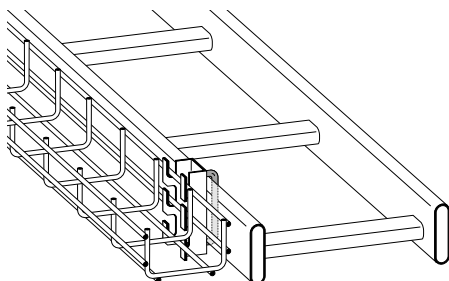
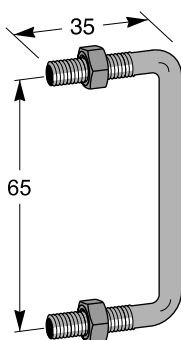

Zink 10 µm	E-nr
MP-736 E	11 166 10



## Väggkonsol typ KL

Lås trådstegen på väggkonsolen med konsolclips MP-733, se nedan.

Maxlast = 150 kg.

Brottlast :  $\geq 1,7$  ggr maxlast.

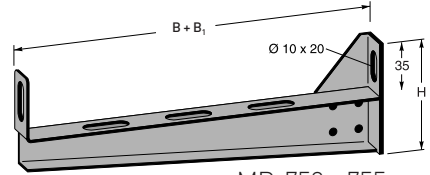
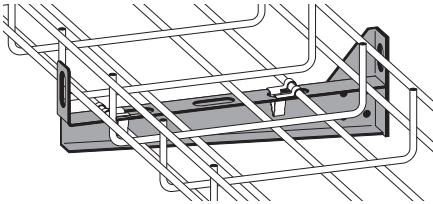

MP-752 - 755

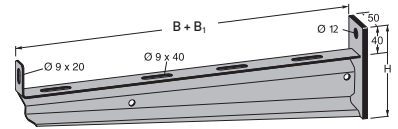

MP-175 - 176

B	B1	H	Zink 20 µm	E-nr	Zink 60 µm	E-nr	Syrafast	E-nr	Vit	E-nr
120	70	72	MP-752 S	11 165 43	MP-752 Z	11 165 46	MP-752 R	11 165 49	MP-752 V	11 165 44
200	40	80	MP-753 S	11 165 52	MP-753 Z	11 165 55	MP-753 R	11 165 58	MP-753 V	11 165 53
300	40	90	MP-754 S	11 165 61	MP-754 Z	11 165 64	MP-754 R	11 165 67	MP-754 V	11 165 62
400	40	100	MP-755 S	11 165 70	MP-755 Z	11 165 73	MP-755 R	11 165 76	MP-755 V	11 165 71
500	50	115			MP-175 Z2	11 151 85	MP-175 R	11 165 79	MP-175 V2	11 151 86
600	50	125			MP-176 Z2	11 151 88	MP-176 R	11 165 81	MP-176 V2	11 151 89

## Konsolclips

Konsolclips för festsättning av trådsteigar på väggkonsol, av typ KL.

10 st/förpackning.

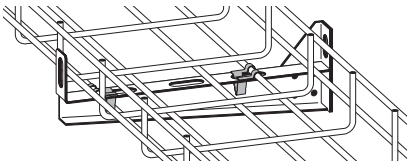

Syrafast	E-nr
MP-733 R	11 165 83

## Underläggsplåt

Underläggsplåt används för att bättre fördela en konsols yttryck på vägg med porös yta av gips eller dylikt. Plåttjocklek 5 mm.

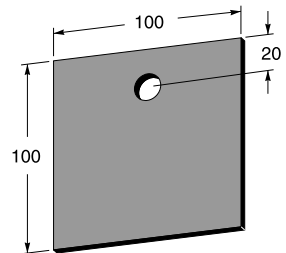
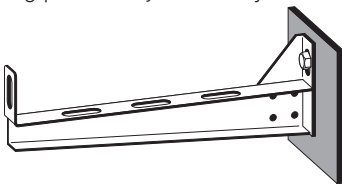

Zink 60 µm	E-nr	Syrafast	E-nr	Vit	E-nr
MP-962 Z	11 172 80	MP-962 R	11 172 82	MP-962 V	11 172 81

Bokstaven i MP-nr anger ytbehandling enligt:  
(se även sid 4)

V = Vit  
B = Beige

NCS 0502-Y Gl 50  
NCS 2502-Y

R = Syrafast

# TrådsteGAR

## Bärok 55 - 75 mm

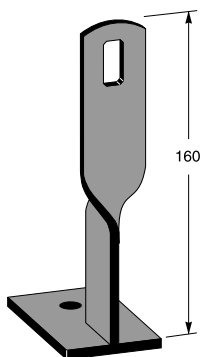

Bärok passande till 55 och 75 mm trådstege. Trådstegen låses med hjälp av universalbricka och montageskruv MP-937, se sid 98.

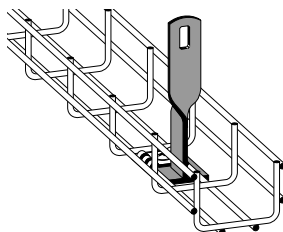

Zink 10 µm E-nr  
MP-766 E 11 166 89

Zink 60 µm E-nr  
MP-766 Z 11 166 90

## Bärok 120 - 600 mm

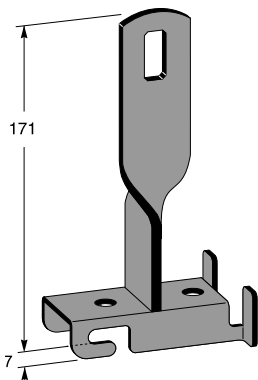

Bärok för bredderna 120-600 mm. Bredderna 300-600 mm kan kompletteras med ett bäroksstöd för att förhindra att kanterna böjer ner. Maxlast = 80 kg. Brottlast  $\geq 1,7$  ggr maxlast.

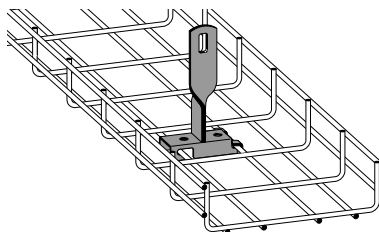

Zink 10 µm E-nr  
MP-757 E 11 166 63

Zink 60 µm E-nr  
MP-757 Z 11 166 67

Syrafast E-nr  
MP-757 R 11 166 65

Vit E-nr  
MP-757 V 11 166 64

## Bärok för gängstång

Bärok avsett för infästning i M10 gängstång. Fästs i gängstången med två M10-muttrar. Iakttag försiktighet vid osymmetrisk belastning.

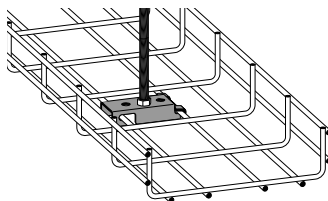
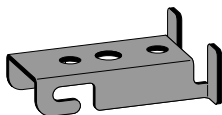

Zink 10 µm E-nr  
MP-759 E 11 166 77

Zink 60 µm E-nr  
MP-759 Z 11 166 81

Syrafast E-nr  
MP-759 R 11 166 79

Vit E-nr  
MP-759 V 11 166 78

## Bärok för gängstång

Bärok passande till 55 och 75 mm trådstege.  
Trådstegen låses med universalbricka MP-731  
och montageskruv MP-937.

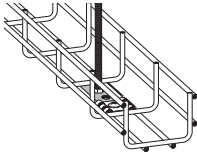

Zink 20 µm E-nr	Zink 60 µm E-nr	Syrafast E-nr	Vit E-nr
MP-768 S 11 166 92	MP-768 Z 11 166 94	MP-768 R 11 166 95	MP-768 V 11 166 93

## Mutter M10

Muttern används vid montage med gängad stång.

50 st/förpackning.



Zink 10 µm E-nr	Syrafast E-nr
MP-044 E 11 175 62	MP-044 R 11 175 63

## Bäroksstöd 300-600 mm

Används tillsammans med Bärok MP-757 till trådsteigar i bredden 300-600 mm, för att förhindra att trådstegen böjer ner vid större laster. Stödet skruvas fast i bäroket med montageskruv MP-937 **efter** att trådstegen monterats i bäroket.

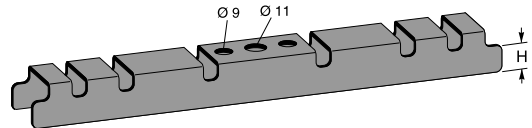
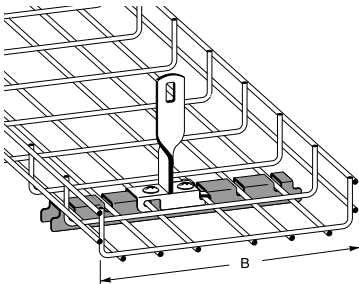

B	H	Zink 10 µm E-nr	Zink 60 µm E-nr	Syrafast E-nr	Vit E-nr
300-400	14	MP-758 E 11 166 70	MP-758 Z 11 166 74	MP-758 R 11 166 72	MP-758 V 11 166 69
500-600	20	MP-767 E 11 166 71	MP-767 Z 11 166 75	MP-767 R 11 166 73	MP-767 V 11 166 76

Bokstaven i MP-nr anger  
ytbehandling enligt:  
(se även sid 4)

V = Vit  
B = Beige

NCS 0502-Y Gl 50  
NCS 2502-Y

R = Syrafast

## Vinkelfäste

Används som ändfäste mot vägg eller annan stege. Kan också användas som takfäste (gäller endast 55-120 mm bredd). Monteras med universalbricka MP-731 och monteringskruv MP-937, se sid 98.

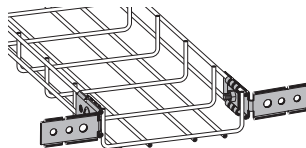
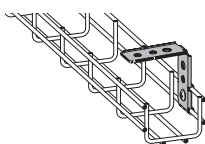
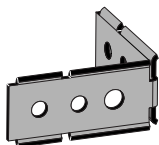

Zink 20 µm E-nr	Vit	E-nr	Zink 60 µm E-nr	Syrafast E-nr	E-nr
MP-737 S 11 165 38	MP-737 V	11 165 39	MP-737 Z 11 165 40	MP-737 R	11 165 41

## Vinkelfäste

Används som ändfäste mot vägg eller annan stege. Kan också användas som takfäste (gäller endast 75 och 120 mm bredd). Monteras med universalbricka MP-731 och monteringskruv, se sid 98.

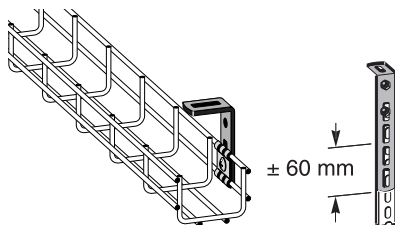
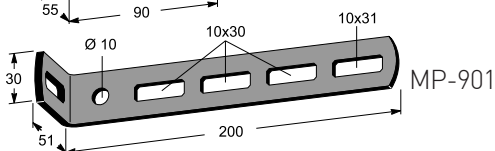
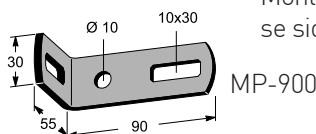

Zink 10 µm E-nr	Zink 60 µm E-nr	Syrafast E-nr	Vit	E-nr
MP-900 E 11 153 84	MP-900 Z 11 153 85	MP-900 R 11 153 87	MP-900 V	11 153 86
	MP-901 Z 11 153 81		MP-901 V	11 153 82

## Takfäste till gängstång M8/M10

Takfäste avsett för infästning av gängstång M8 alternativt M10 i betong. Borra ett Ø6x65 mm hål i underlaget skruva takfästet i hålet. I osprucken betong K25 är utdragskraften 400 kg med trefaldig säkerhet.

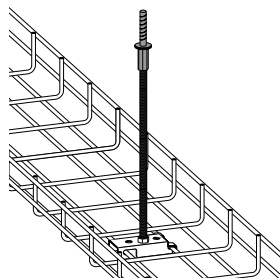

B	Förp	Zink 5 µm	E-nr
7,5x55	50 st	MP-923 E	11 175 53
7,5x55	10 st	MP-923 E10	11 175 54

Bokstaven i MP-nr anger ytbehandling enligt:  
(se även sid 4)

E = Elzink 10 µm  
S = Zink 20 µm  
A = Aluzink 20 µm

Z = Zink SS-EN ISO1461  
AZ = Aluzink 25 µm (AZ 185)

## Takfäste gängstång

Takfästet används vid upphängning av trådsteigar i gängstång. Gängstången fästs i takfästet med hjälp av två muttrar MP-044, se sid 87.

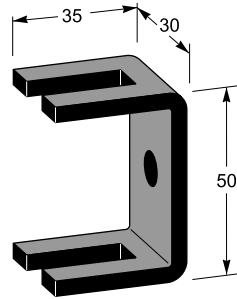
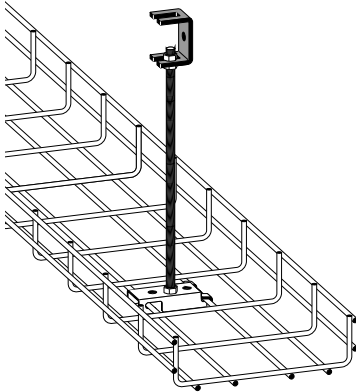

Zink 10 µm E-nr	Zink 60 µm E-nr	Syrafast E-nr
MP-760 E 11 166 84	MP-760 Z 11 166 88	MP-760 R 11 166 86

## Gängstång

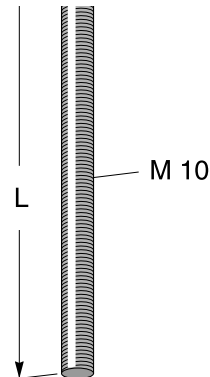
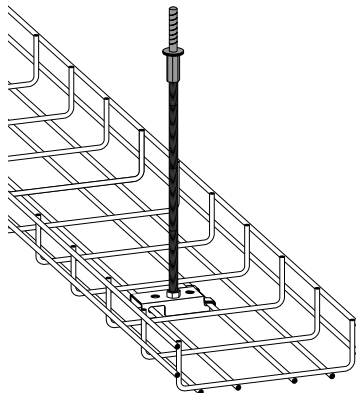

L	Zink 10 µm E-nr	Syrafast E-nr	Vit E-nr
2 000	MP-927 E 11 175 55		MP-927 V 11 175 56
3 000	MP-928 E 11 175 57	MP-928 R 11 175 59	MP-928 V 11 175 58

Bokstaven i MP-nr anger ytbehandling enligt:  
(se även sid 4)

**V** = Vit  
**B** = Beige

NCS 0502-Y Gl 50  
NCS 2502-Y

**R** = Syrafast

# Trådsteigar

## Takfäste typ TL

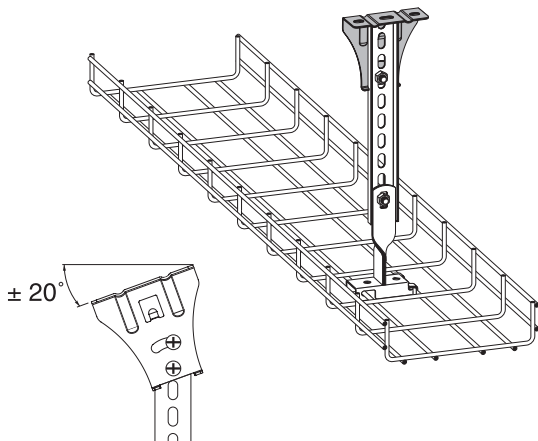
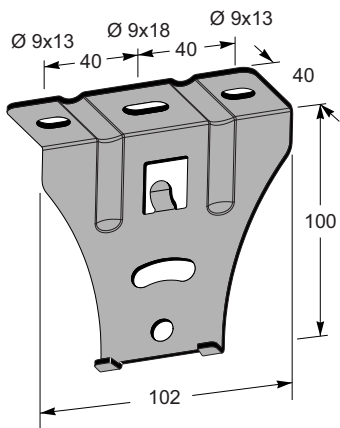

Zink 20 µm E-nr	Zink 60 µm E-nr	Syrafast E-nr	Vit E-nr
MP-904 S 11 153 46	MP-904 Z 11 153 47	MP-904 R 11 153 49	MP-904 V 11 153 48

## Pendelskena

Skenan är försedd med kapmärke var 100 mm.

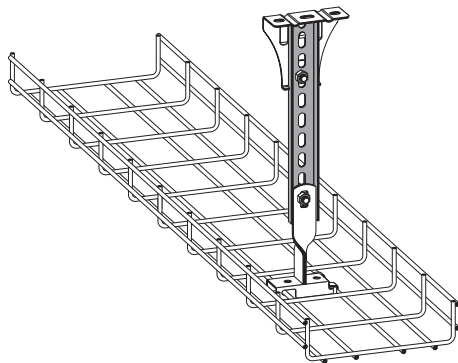
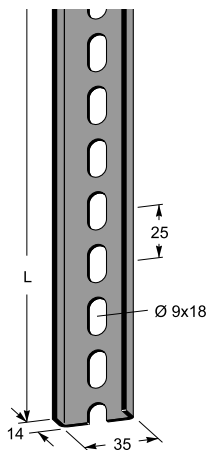

L	Aluzink E-nr	Zink 60 µm E-nr	Syrafast E-nr	Vit E-nr
2000	MP-910 A 11 153 38	MP-910 Z 11 153 39	MP-910 R 11 153 41	MP-910V 11 153 40
3000				

90

Bokstaven i MP-nr anger ytbehandling enligt: (se även sid 4)

**E** = Elzink 10 µm  
**S** = Zink 20 µm  
**A** = Aluzink 20 µm

**Z** = Zink SS-EN ISO1461  
**AZ** = Aluzink 25 µm (AZ 185)

## Takpendel typ MP-P

Hålmodul c-c 25 mm. Vid syrafast montage används pendelskena och takfäste.

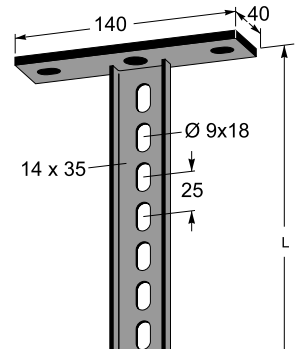
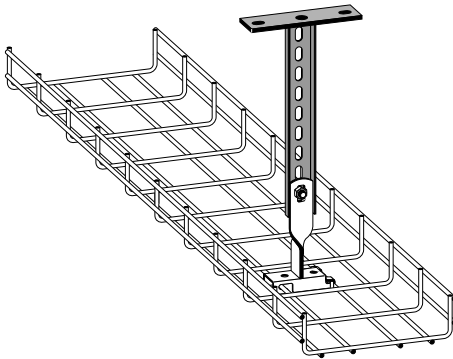

L	Zink 60 µm	E-nr
300	MP-957 Z	11 157 04
400	MP-958 Z	11 157 06
500	MP-959 Z	11 157 08
700	MP-960 Z	11 157 10
1000	MP-961 Z	11 157 12

## Pendelvinkel

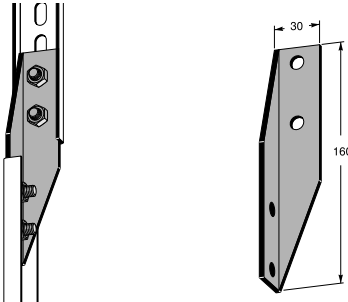

Zink 60 µm	E-nr	Vit	E-nr
MP-918 Z	11 153 23	MP-918 V	11 153 24

## Skarv för pendelskena

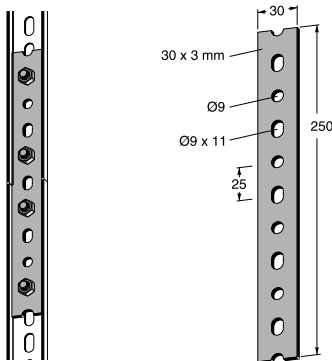

Zink 60 µm	E-nr	Vit	E-nr
MP-919 Z	11 153 11	MP-919 V	11 153 12

Bokstaven i MP-nr anger ytbehandling enligt: **V** = Vit NCS 0502-Y Gl 50 **R** = Syrafast  
**B** = Beige NCS 2502-Y  
 (se även sid 4)

## Tak/golvpendel typ MP-V

För infästning i pendeln, se sid 44.

### Utböjning takpendel MP-V

För att räkna ut hur mycket en takpendel böjer sig (utböjning) räknas böjmomentet fram enligt formeln  $M_2 = F \times (B+0,12)/2$ .

Läs av utböjningen i diagrammet för vald pendel.

I diagrammet är max tillåten utböjning enl. SS-EN 61537 (1/20 av längden) för respektive pendel vid belastningskurvans slut.

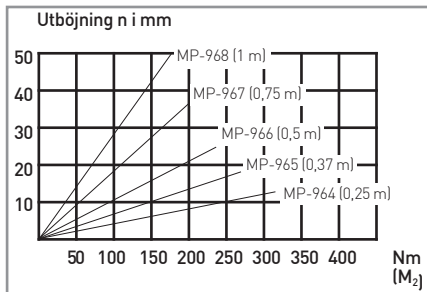
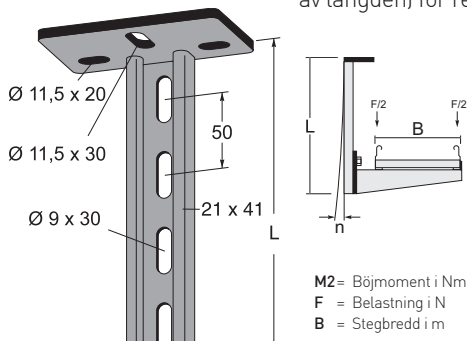

L	Zink 60 µm	E-nr	Syrafast	E-nr	Vit	E-nr
250	MP-964 Z	11 157 20	MP-964 R	11 157 22	MP-964 V	11 157 21
375	MP-965 Z	11 157 24	MP-965 R	11 157 26	MP-965 V	11 157 25
500	MP-966 Z	11 157 28	MP-966 R	11 157 30	MP-966 V	11 157 29
750	MP-967 Z	11 157 32	MP-967 R	11 157 34	MP-967 V	11 157 33
1000	MP-968 Z	11 157 36	MP-968 R	11 157 38	MP-968 V	11 157 37

## Tak/golvpendel typ MP-DV

För infästningar i pendeln, se sid 44.

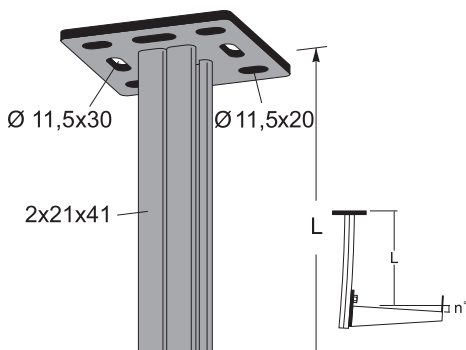

Längd L	200 mm	300 mm	400 mm	Nedböjning.
500	429 kg	325 kg	262 kg	n = 0,8°
750	429 kg	325 kg	262 kg	n = 1,1°
1000	429 kg	325 kg	262 kg	n = 1,5°
1500	429 kg	325 kg	262 kg	n = 2,3°
2000	429 kg	325 kg	262 kg	n = 3,0°
3000	292 kg	219 kg	175 kg	n = 3,0°

Tabellen visar maximal belastning vid ensidigt montage, samt nedböjningen n° vid olika konsolbredder och takpendellängder L. Lasten är jämt fördelad på konsolen. Brottlast: ≥ 1,7 ggr maxlast.

För annan dimensionering kontakta vår försäljningsavd.

L	Zink 60 µm	E-nr	Syrafast	E-nr	Vit	E-nr
500	MP-970 Z	11 157 40	MP-970 R	11 157 42	MP-970 V	11 157 41
750	MP-971 Z	11 157 44	MP-971 R	11 157 46	MP-971 V	11 157 45
1000	MP-972 Z	11 157 48	MP-972 R	11 157 50	MP-972 V	11 157 49
1500	MP-973 Z	11 157 52	MP-973 R	11 157 54	MP-973 V	11 157 53
2000	MP-974 Z	11 157 56	MP-974 R	11 157 58	MP-974 V	11 157 57
3000	MP-975 Z	11 157 60	MP-975 R	11 157 62	MP-975 V	11 157 61



## Takfäste

Takfästet kombineras med ankarskena för sidohängt montage av stegar. Välj bland färdiga längder eller kapa själv till önskad längd, se nedan. OBS! Montaget klarar större belastningar än motsvarande takpendlar typ MP-V, se sid 92.

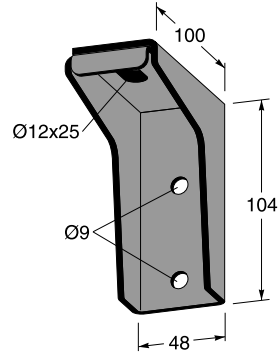
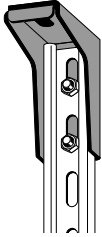

Zink 20 µm	E-nr	Zink 60 µm	E-nr	Vit	E-nr
MP-230 S	11 157 97	MP-230 Z	11 157 98	MP-230 V	11 157 96

## Ankarskena typ MP-V 21x41 mm

För infästningar i skenan, se sid 44.

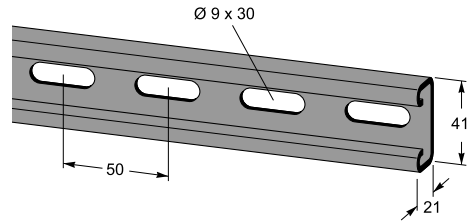
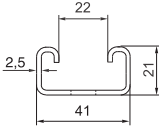

L	Zink 20 µm	E-nr	Zink 60 µm	E-nr	Vit	E-nr
250	MP-024 S	11 158 39	MP-024 Z	11 158 40	MP-024 V	11 158 38
375	MP-025 S	11 158 43	MP-025 Z	11 158 44	MP-025 V	11 158 42
500	MP-026 S	11 158 47	MP-026 Z	11 158 48	MP-026 V	11 158 46
750	MP-027 S	11 158 51	MP-027 Z	11 158 52	MP-027 V	11 158 50
1000	MP-028 S	11 158 55	MP-028 Z	11 158 56	MP-028 V	11 158 54
3000	MP-231 S	11 158 02	MP-231 Z	11 158 00	MP-231 V	11 158 01

## T-skruv

T-skruv för infästning i takpendlar/ankarskenor. Passar till profiler med 21 mm och 41 mm höjd.

1. Placeras i skenans öppning.
2. Tryck på skruven.
3. T-skraven roterar till rätt läge.

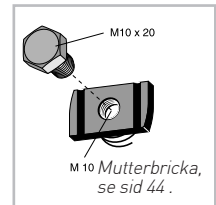
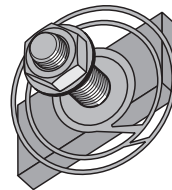
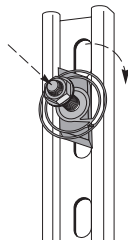

Mått	Zink 10 µm	E-nr
M8x25	MP-983 E	11 158 20
M10x35	MP-984 E	11 158 22

Bokstaven i MP-nr anger ytbehandling enligt: (se även sid 4)

V = Vit NCS 0502-Y G1 50  
B = Beige NCS 2502-Y

R = Syrafast

## Teleränna tät

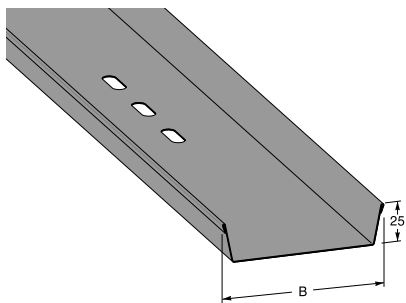

Rännan är försedd med fästhål i ändarna och på mitten.

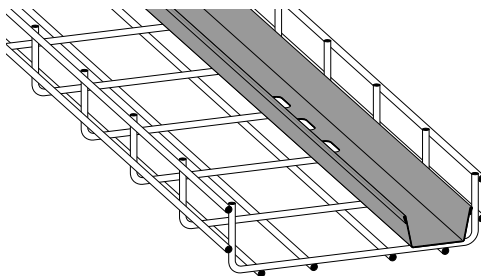

L	B	Zink 20 µm	E-nr
3000	50	MP-128 S	11 156 00
3000	100	MP-129 S	11 156 04
3000	200	MP-130 S	11 156 08

## Teleränna hålad

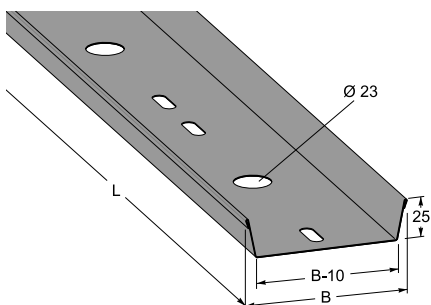

De stora hålen kan förses med Ø23 mm gummihylsa för att inte skada ledningen. Finns i lista 14.

**OBS! Längden på syrafast teleränna är 2 m.**

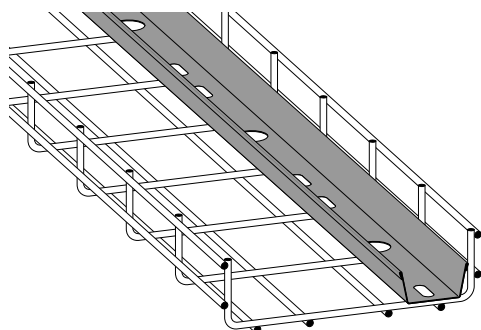

L	B	Zink 20 µm	E-nr	AZ 185	E-nr	Syrafast	E-nr (L=2 m)
3000	50	MP-138 S	11 156 12	MP-138 AZ	11 156 11	MP-138 R	11 156 14
3000	100	MP-139 S	11 156 16	MP-139 AZ	11 156 17		
3000	200	MP-140 S	11 156 20				

## Skiljeplåt

Skiljeplåten fästs med vikbara tungor på stegen och skarvas genom overlappning.

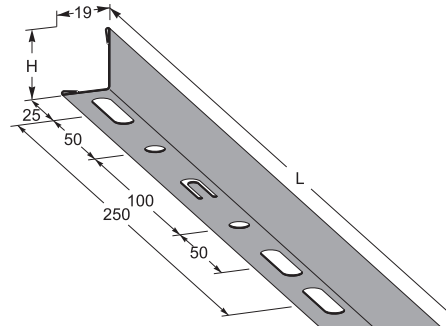
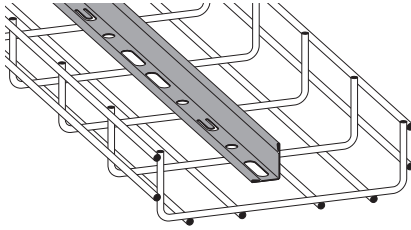

H	L	Zink 20 µm	E-nr	AZ 185	E-nr	Vit	E-nr
25	2750	MP-137 S	11 184 72	MP-137 AZ	11 184 74	MP-137 V	11 184 75
40	2750	MP-149 S	11 184 78	MP-149 AZ	11 184 79		

## Lock

Locken låses med clips, se nedan.

Längden på syrafasta lock är 1,25 m.

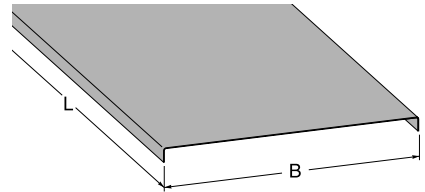
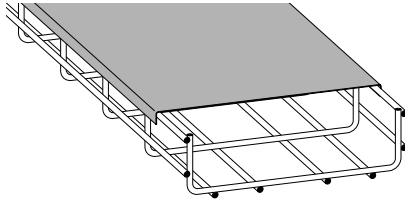

B	L	Tjocklek	Zink 20 µm	E-nr	Syrafast	E-nr (L=1,25 m)
55	3000	0,6	MP-405 S	11 171 57	MP-405 R	11 171 58
75	3000	0,6	MP-410 S	11 171 61	MP-410 R	11 171 63
120	3000	0,6	MP-421 S	11 171 72	MP-421 R	11 171 73
200	3000	0,6	MP-440 S	11 171 79	MP-440 R	11 171 81
300	2000	0,6	MP-450 S	11 171 97	MP-450 R	11 171 85
400	2000	1,0	MP-460 S	11 172 00	MP-460 R	11 171 89
500	2000	1,0	MP-470 S	11 172 03	MP-470 R	11 172 02
600	2000	1,0	MP-480 S	11 171 95	MP-480 R	11 171 94

## Lockclips

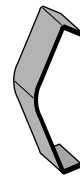
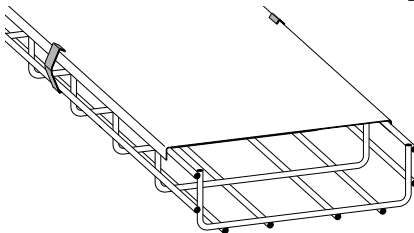

Syrafast	E-nr
MP-748 R	11 166 60

Bokstaven i MP-nr anger  
ytbehandling enligt:  
(se även sid 4)

V = Vit  
B = Beige

NCS 0502-Y G1 50  
NCS 2502-Y

R = Syrafast

## Fästplåt

Fästplåt för montage av dosor och uttag m m.

Finns både med eller utan hålbild.

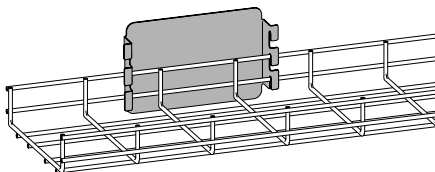
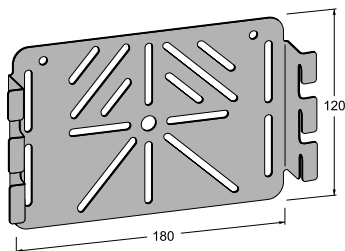

	Zink20µm E-nr	Zink60µm E-nr	Syrafast E-nr	Vit E-nr
Hålad	MP-739 S 11 166 18	MP-739 Z 11 166 22	MP-739 R 11 166 20	MP-739 V 11 166 19
Ohålad	MP-738 S 11 166 12	MP-738 Z 11 166 16	MP-738 R 11 166 14	MP-738 V 11 166 13

## Fästplåt + uttag IP21

Fästplåt med förmonterat tvåvägs vägguttag IP21 i vit termoplast med bottenplatta, pet-skyddad. Två neutrala överkopplingsklämmor.

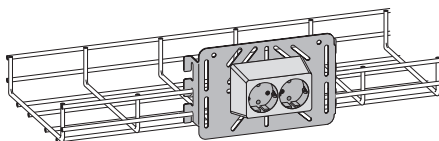
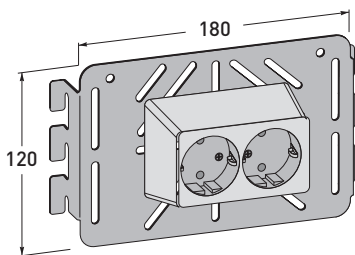

**Zink 20 µm E-nr**  
MP-739 SF 11 166 24

## Fästplåt + uttag IP44

Fästplåt med förmonterat tvåvägs kapslat uttag IP44 i vit halogenfri polykarbonat, pet-skyddad. Två neutrala överkopplingsklämmor.

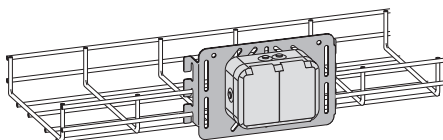
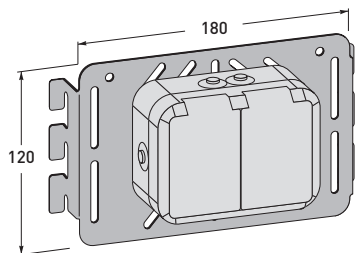

**Zink 20 µm E-nr**  
MP-739 SG 11 166 25

## Fästplåt + kopplingsdosa IP55

Fästplåt med förmonterad kopplingsdosa IP55 i vit termoplast med tio införingar.  
Levereras utan plint.  
Passande dragavlastning – ABB E14 384 04.

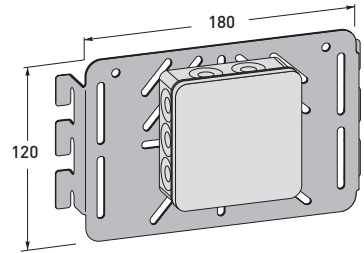
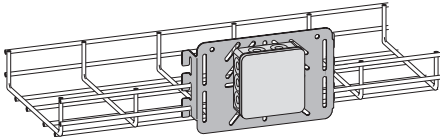

Zink 20 µm E-nr  
MP-739 SD 11 166 23

Trådsteigar

## Potentialanslutningsskruv

Med potentialanslutningsskraven kan man ansluta ledaren direkt utan någon kabelsko.

10 st/förpackning.

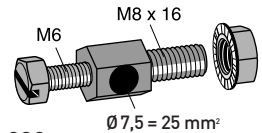
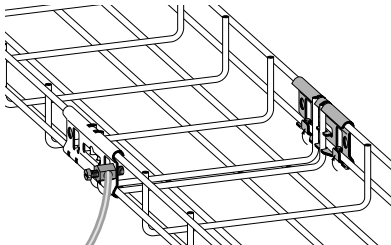

MP-839

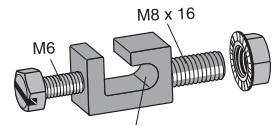

MP-939

Zink 10 µm E-nr	Syrafast E-nr
MP-839 E 11 157 88	MP-839 R 11 157 89
MP-939 E 11 157 83	MP-939 R 11 157 85

## Sax

Manuell bulstsax med sidoskär.

Avsedd för klippning av trådstege.

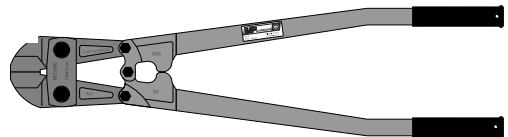

Sax E-nr  
MP-790 P 16 239 88

Bokstaven i MP-nr anger ytbehandling enligt: **V** = Vit NCS 0502-Y Gl 50 **B** = Beige NCS 2502-Y **R** = Syrafast

## Plastknopp

Monteras som skydd i ändarna på utstickande trådar. Tillverkad i flamsäkert material.

100 st/förpackning.

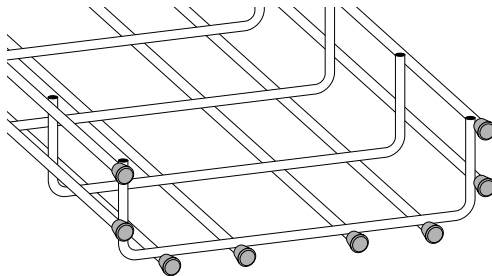

Ø	Passar stegbredd	Plast	E-nr
4	55-75 mm (inkl. lightstege)	MP-761 P	11 167 03
5	120-300 mm	MP-763 P	11 167 06
6	400-600 mm	MP-765 P	11 167 09

## Monteringskruv

Monteringskraven levereras **EJ** med tillbehören.

50 st/förpackning.

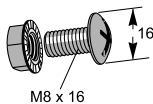

MP-937

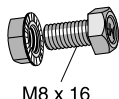

MP-295

Zink 10 µm	E-nr	Zink 60 µm	E-nr	Syrafast	E-nr
MP-937 E	11 157 11	MP-937 Z	11 156 80	MP-295 R	11 157 80