

## Skarv trådstegar

Skarvstycke för trådstege. Monteras genom att fällas på stegens sida varefter låstungorna böjs upp med tång. Skarven kan vid behov låsas med MP-monteringskruv. Godkänd för potentialutjämning även utan skruvförband.

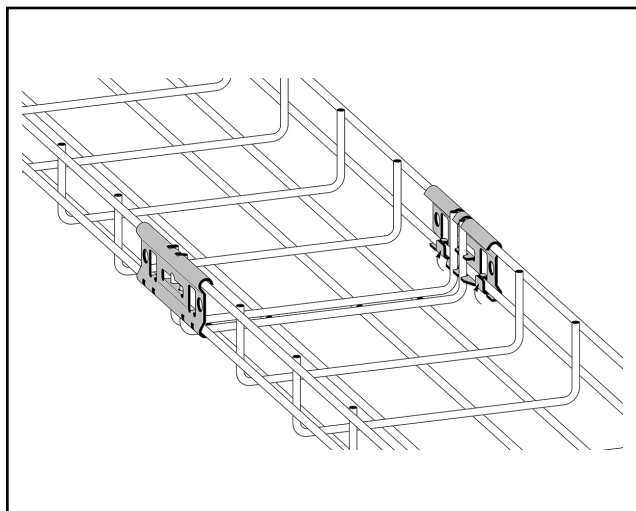
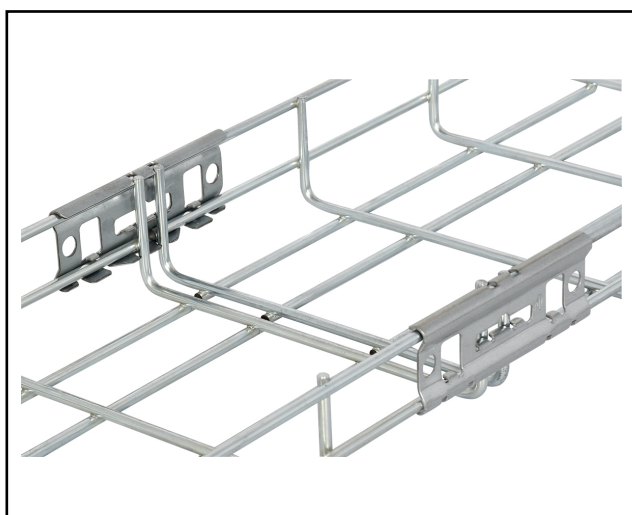
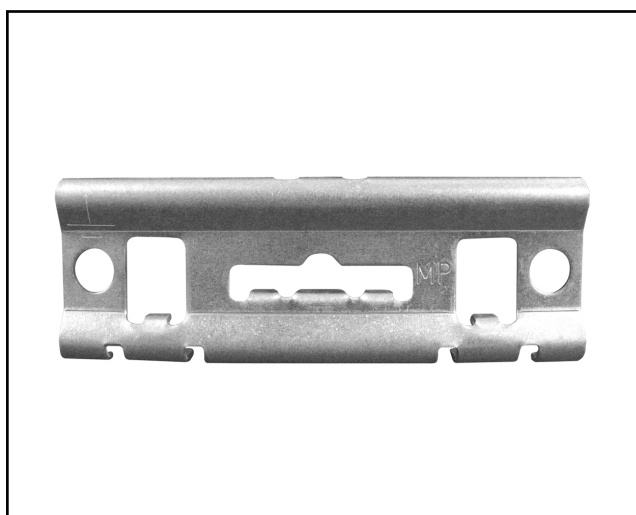

E-nr	MP-nr	GTIN	Dimension (LxBxH) mm	Vikt kg	Ytbehandling	Max miljöklass	Antal / förp
1116510	730S	7394333052755	110x40x10	0,06	Förgalvad plåt 20 µm	C2	10